

Juanola est un losange mobile en béton moulé dont la fonction est de séparer passages piéton et voies de circulation et, éventuellement, de servir de siège. L'autonomie de sa géométrie permet d'espacer les pièces à volonté et de graduer les niveaux de fermeture et de sécurité à l'intérieur de l'espace urbain qu'il délimite.

Béton | 175 cm | 370 kg | 2

Update 24.08.2020



JUANOLA

Albert Puigdomènech 2001

Escofet®

Origine

Sa forme est une homothétie directe du losange des pastilles *Juanola* contre la toux dont le pharmacien Manuel Juanola Reixach entama la fabrication en 1906. Depuis, Juanola est une marque emblématique qui fait partie intégrante de l'album de souvenirs de plusieurs générations locales.

Flexible

Par sa géométrie particulière, le modèle s'adapte à différentes dispositions ayant différents degrés d'opacité. Comme bollard composant des limites isolées, mais aussi en superposition, comme muret de bordure ou siège.

Matériel

Béton moulé sans armature, finition décapée et hydrofugée, coloris du nuancier standard d'*Escofet*.

Installation

En raison de son poids et de son centre de gravité très peu élevé, il peut être posé à même le sol, sans fixations. Ses deux points d'appui en assurent la stabilité et permettent de passer des courroies pour le manipuler et le déplacer au besoin.



JUANOLA



Escofet[®]

1. Banc sans dossier et limite

Juanola

Dimensions 175 x 40 x 47 cm

Poids 370 kg

1.1 Caractéristiques générales

Matériel Béton **Pose** Banc simplement posé

Finition Sablé et hydrofugé

Couleurs



GR. Gris



BL. Blanc

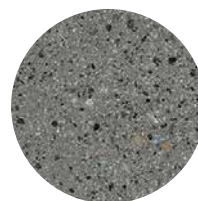

CA. Gris CA

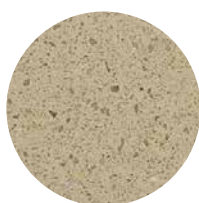

BG. Beige

1.2 Système de pose

Élévation
(P= 370 kg)

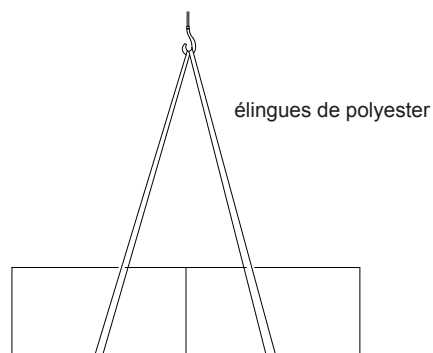

Juanola

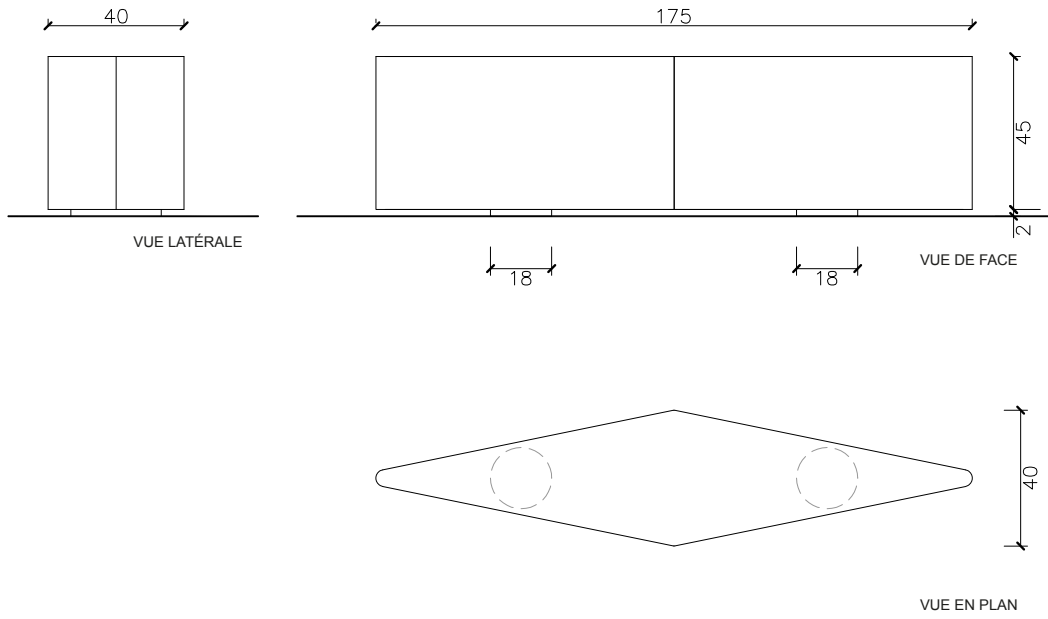

Exemple de placement

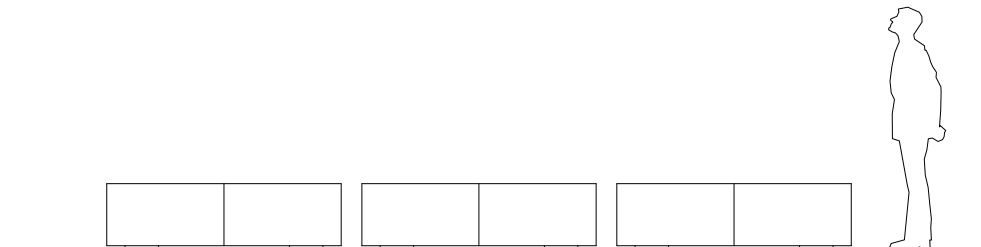
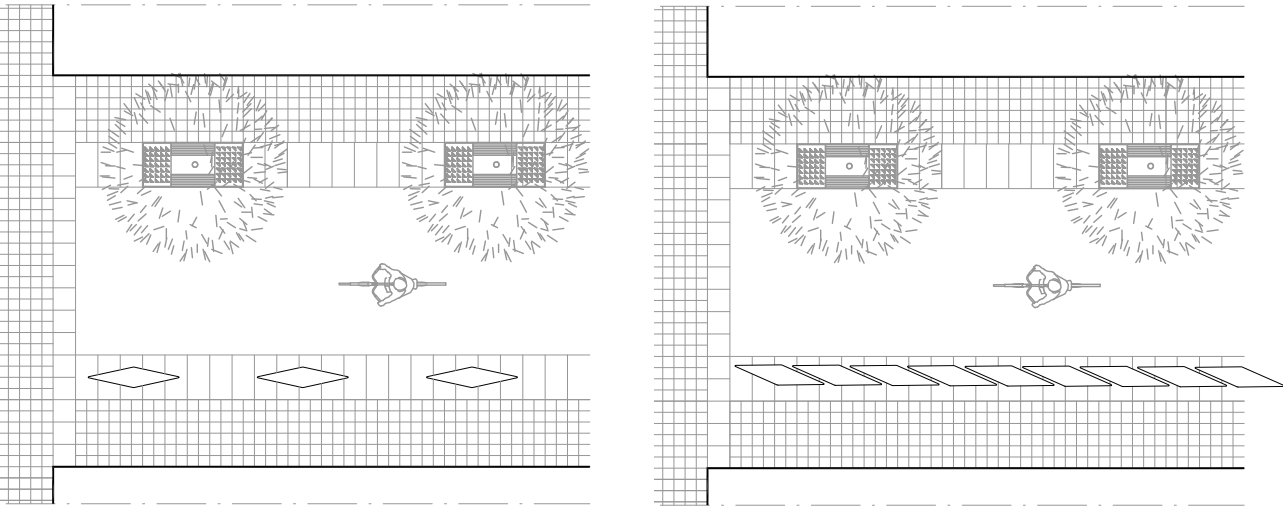



Garantie

5 années sur tous les composants.

Les noms, marques et modèles industriels des produits ont été déposés au registre correspondant. Les informations techniques de ce document peuvent être modifiées sans préavis.

Escofet 1886 S.A
Siège et production

Montserrat, 162
E 08760 Martorell
Barcelona - España
T. 0034 937 737 150
F. 0034 937 737 151

info@escofet.com
www.escofet.com



GA-2005/0072 SST-0090/2010 ER-0403/2016