

PIANO es un sistema de bancas metálico que incorpora listones de madera en el asiento. Se integra y combina con otros elementos del catálogo como la colección Boxland de hormigón o la serie Band de lámina de acero zincado y pintado color carta RAL.

Acero | Madera Certificada FSC® |  200 cm/máx. |  80 kg |  4

 Update 16/02/2026



ORIGEN

Como si de una banda de música se tratase, Piano nace como un instrumento primordial de la serie Band. La disposición de los listones se asemeja a la de las teclas del instrumento de cuerda percutida que da el nombre al producto.

DISEÑO

Diseñada a partir de dos soportes de chapa mecanizada, doblada y soldada, una estructura central soporta un emparrillado de listones de madera. El uso de madera en el asiento comporta un alto confort térmico en entornos con climas extremos. La geometría permite combinar infinitamente el banco con los productos de profundidad 50 cm del catálogo.

MATERIAL

El chasis del banco se fabrica con chapa de acero zincada, mecanizada y soldada, en acabado pintado color carta RAL estándar de Escofet. Los listones del asiento son de madera tropical certificada FSC, de sección 35 x40 mm y tratada con aceite.

INSTALACIÓN

Apoyada sobre el pavimento, su instalación precisa de anclaje con varillas roscadas M8 x 140 mm en orificios de 12 mm realizados previamente en el pavimento y rellenos con resina epoxi o mortero graso.

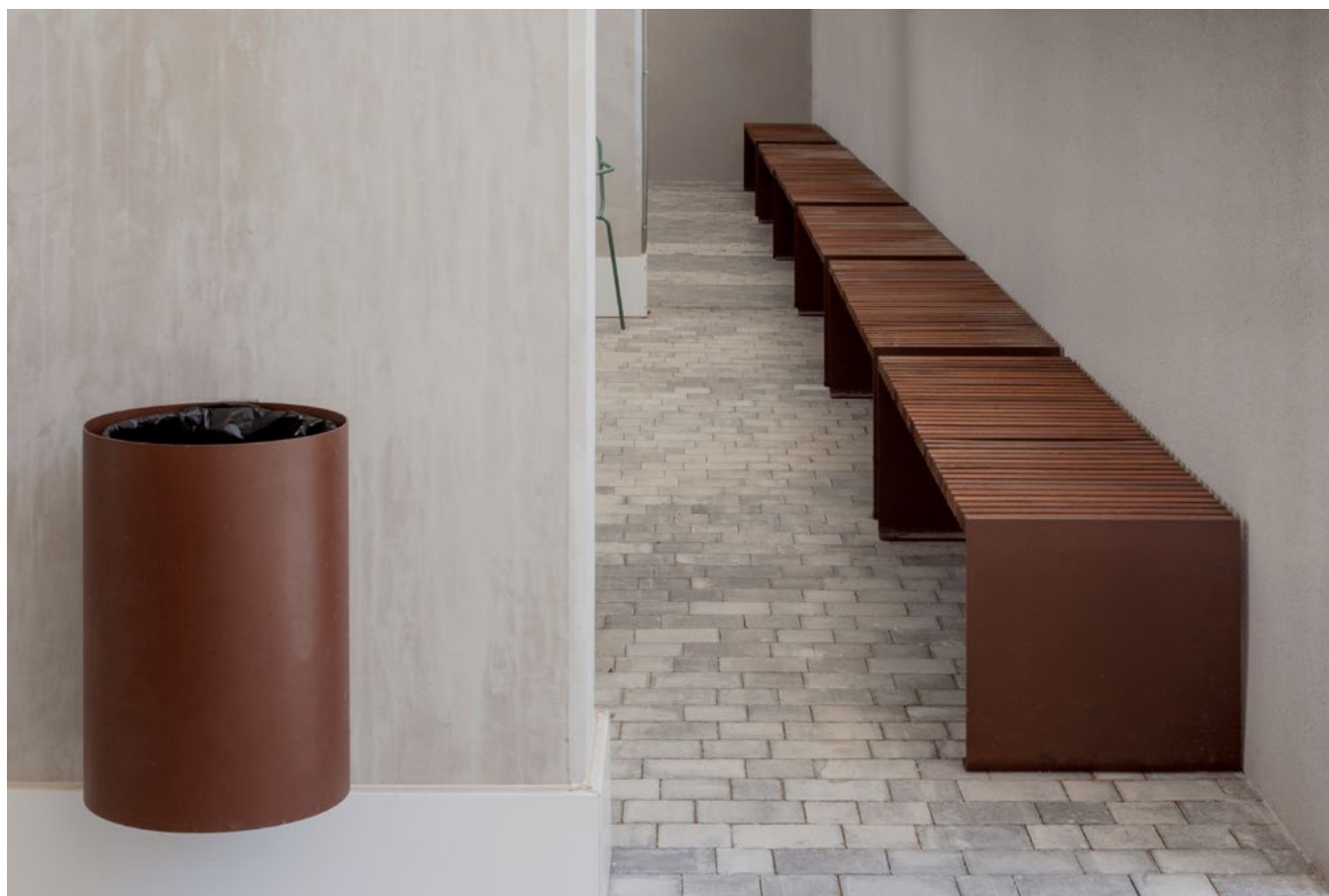

PIANO



1. Banca sin respaldo

Piano Band	Piano Banca	Piano Taburete
Dimensiones	200 x 50 x 45 cm	60 x 50 x 45
Peso	80 kg	50 kg

2.1 Características generales

Asiento Madera tropical Certificada FSC® **Colocación** Anclado con tornillos

Acabado Tratada con aceite

Soportes Acero zincado

Acabado Pintado con protección frente a la corrosión para una categoría de corrosividad atmosférica C5 según norma UNE-EN ISO 12944-2.

Colores



A. Madera tropical
Certificada FSC®

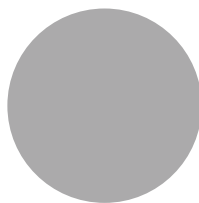

B. Acero plata texturizado

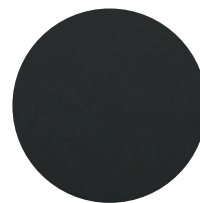

C. Acero negro forja



D. Acero efecto
cor-ten

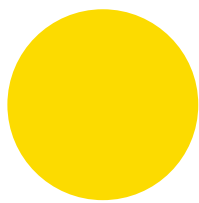

E. Acero amarillo
tráfico RAL 1023

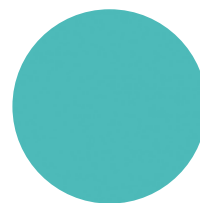

F. Acero verde
luminoso RAL 6027

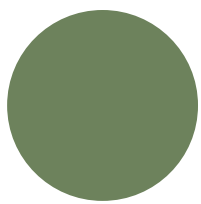

G. Acero verde
reseda RAL 6011

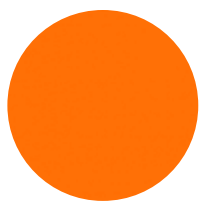

H. Acero rojo anaranjado
RAL 2008

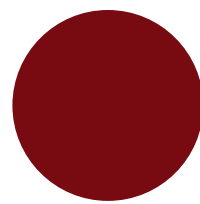

I. Acero rojo vino
RAL 3005

* Otros colores RAL opcionales, a consultar.

2.2 Sistema de colocación

Elevación

(P= 90kg / 50kg)

Instalación

Roscar los 4 tornillos Din 913 M8 x 70 mm.
 Taladrar el pavimento y llenar con resina
 o mortero rico. Seguidamente centrar,
 colocar y rejuntar la zona de apoyo.

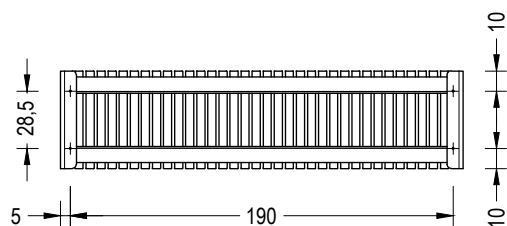
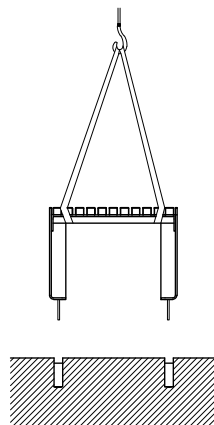
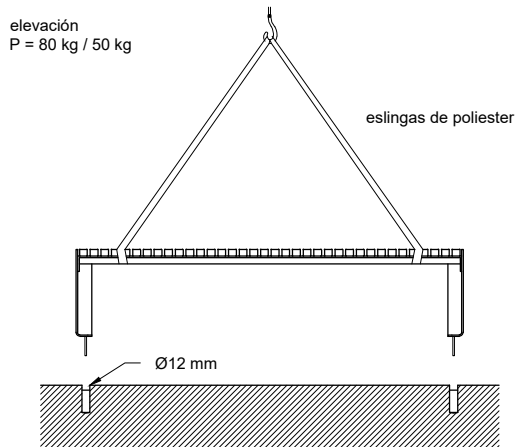

2.3 Geometría

Piano banca

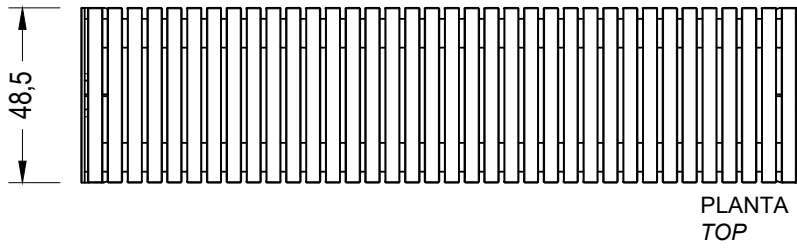
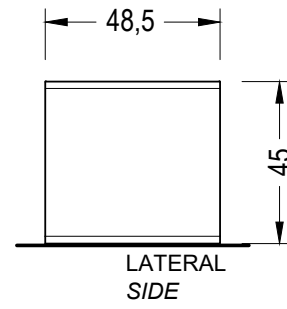
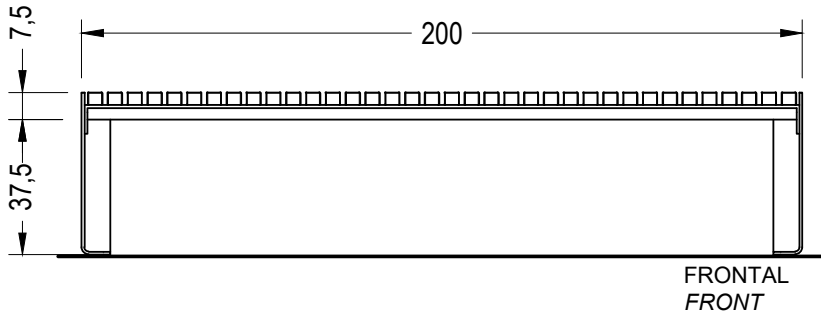

Piano taburete

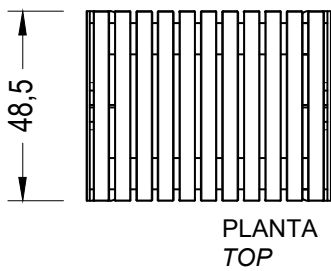
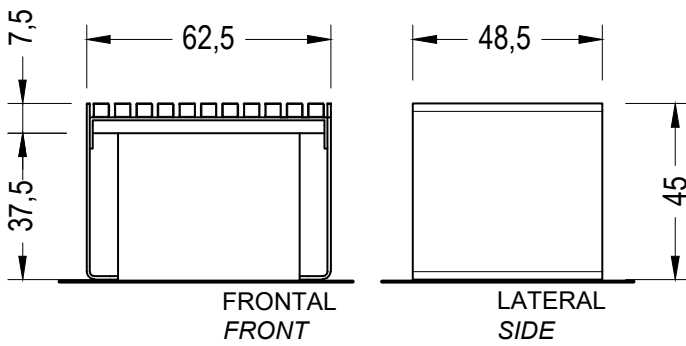

Agregaciones

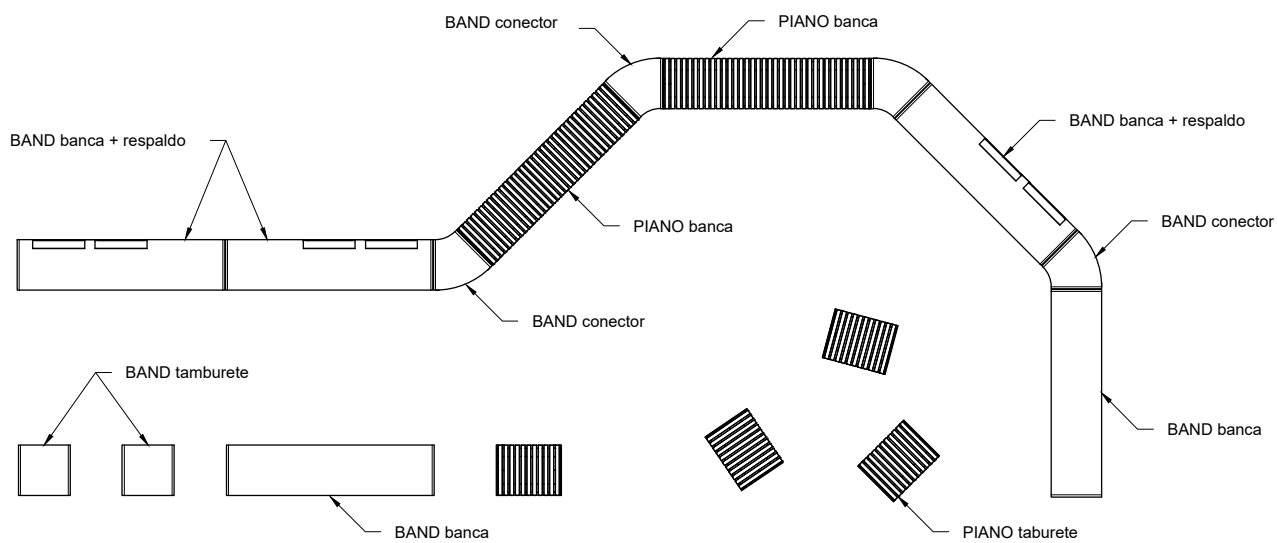



Garantía

La garantía de este producto es de 3 años, de acuerdo con la legislación de la Unión Europea.

Los nombres, marcas y modelos industriales de los productos han sido depositados en los registros correspondientes. La información técnica facilitada por Escofet sobre sus productos puede sufrir modificación sin previo aviso.

Escofet 1886 S.A
Oficina central y producción

Montserrat, 162
E 08760 Martorell
Barcelona - España
T. 0034 937 737 150
F. 0034 937 737 151

info@escofet.com
www.escofet.com

Escofet
by Molins[®]

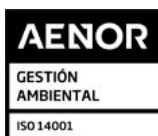

GA-2005/0072



SST-0090/2010



ER-0403/2016

